

## Zestaw sprzęgłowy z łożyskowaniem igielkowym



- **Stal**, powierzchnie robocze hartowane i szlifowane.
- **Piasta ze stali hartowanej**, z otworem w standardowej tolerancji H7 i rowkiem wpustowym DIN 6885/2 w tolerancji P9, z wypustem do zamocowania na piąście koła ręcznego.

Dwa łożyska walczkowe gwarantują, płynną współpracę z wałkiem. Stosowanie tych sprzęgieł jest możliwe także przy wysokich obrotach, gdyż tarcie jest zredukowane do minimum i w rezultacie kółko nie wpada w ruch obrotowy. Nie zachodzi potrzeba olejenia, ponieważ łożyska walczkowe są smarowane przed montażem tulejki.

Użycie bezpiecznego zestawu sprzęgłowego GN 000.5 jest wymagane przy elementach znajdujących się w ruchu (koła ręczne, korbki itp.), aby zagwarantować maksymalne zabezpieczenie przed wypadkami. Element, w którym zamontowany jest zestaw sprzęgłowy GN 000.5, w pozycji spoczynku jest wysprężony.

Poprzez osiowe odciągnięcie ("Pull-action"), kółka bądź korbki, dwa wielokarby ząbują się, łączyąc kółko (korbkę) z wałem. Korbka, koło wraca do pozycji spoczynku automatycznie.

Sprężenie w wyniku pchnięcia ("Push action") uzyskuje się po odwróceniu tulejki.

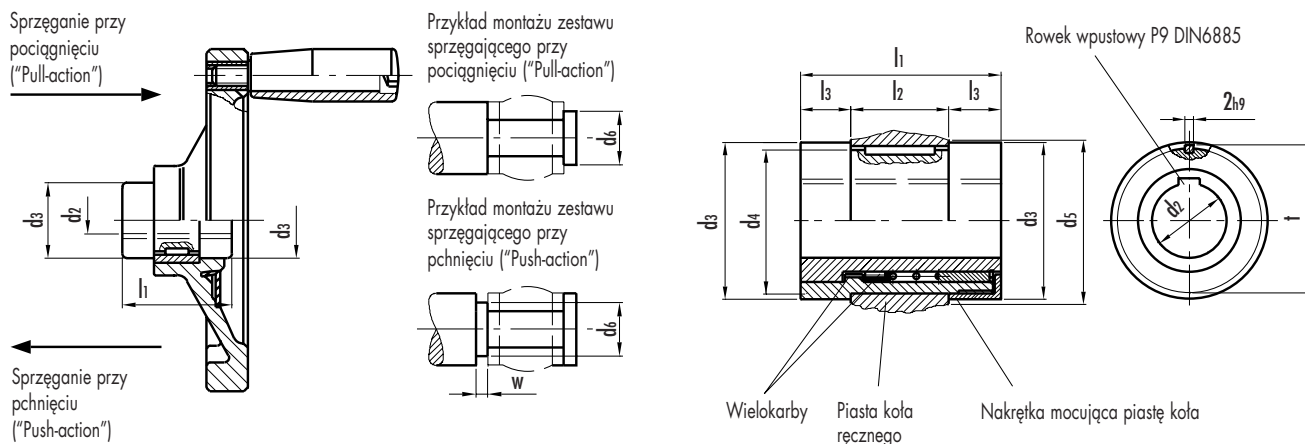

| Elementy standardowe | Główne wymiary |    |                                 |                           |         |    |                |    |    |        | Masa |
|----------------------|----------------|----|---------------------------------|---------------------------|---------|----|----------------|----|----|--------|------|
| Oznaczenie           | d2 H7          | d3 | d4 -0.05                        | d5                        | d6 max. | l1 | l2 ± 0.1       | l3 | t  | w min. | gram |
|                      |                |    | Średnica otworu w piąście d4 H7 | Min. średnica piasty koła |         |    | Grubość piasty |    |    |        |      |
| GN 000.5-1-K12       | 12             | 29 | 25                              | 29                        | 17      | 42 | 18             | 12 | 26 | 4      | 126  |
| GN 000.5-2-K14       | 14             | 33 | 29                              | 33                        | 21      | 48 | 20             | 14 | 30 | 4      | 194  |
| GN 000.5-3-K18       | 18             | 39 | 35                              | 39                        | 26      | 50 | 24             | 13 | 36 | 4      | 275  |
| GN 000.5-4-K22       | 22             | 46 | 41                              | 46                        | 30      | 54 | 28             | 13 | 42 | 4      | 390  |